



MOREAU

AGRI Life



s. 2

**Ideálny
postrek**

s. 4-5

**Ako
v obývačke**

V o francúzskom Ancenis 30. septembra 2020, Manitou group, svetoznámy výrobca a referencia pre nakladanie a manipuláciu s materiálom, predstavil nový typový rad NewAg XL. Sú to 2 nové modely určené pre AGRI sektor. K existujúcej ponuke NewAg (modely 6 a 7m dosahu) pribudli MLT 841 a MLT 1041 s nosnosťou 4,1 t a výškou dosahu 7,6 a 9,65 m. Predurčené na intenzívnu prácu a používanie v prevádzkach s viac ako 1300 hodinami ročne sa tieto dva modely uplatnia hlavne na veľkých farmách, bioplynových staniciach, u poskytovateľov poľnohospodárskych služieb a korporáciách. Zdieľajú tú istú DNA ako modely NewAg. Navrhnuté pre vyšší komfort, výkon a rentabilitu, ponúkajú tieto dva modely viac ako konkurencieschopné prevádzkové náklady. Modely NewAg XL sú poháňané novým motorom od výrobcu YANMAR s výkonom 141 HP a max. krútiacim momentom 602 Nm, spĺňajúcim emisnú normu ST5. Pre tieto dva modely Manitou ponúka aj novú úroveň výbavy pre tých najnáročnejších pod názvom „PLATINUM“...viac na str. 3

s. 6-7

**Budú
vitamíny...**

s. 8

**Dobre
vyladený
orchester**

Kuhn Metris – ideálny kompromis



Každý poľnohospodár vie, že základom úspechu v rámci pestovateľskej technológie rastlín je včasná, rýchla a účinná aplikácia prípravkov na ochranu rastlín. Aj malé omeškanie aplikácie spôsobuje zníženie účinnosti prípravkov a v konečnom dôsledku sa negatívne môže prejavovať znížením úrod, prípadne aj kvality dopytovanej produkcie. Aj z tohto dôvodu sú nároky na postrekovače vysoké.

Francúzsky špecialista na výrobu postrekovačov Kuhn Blanchard má vo svojej ponuke ideálne riešenie pre vaše potreby s množstvom špičkových technológií, ktoré vám umožnia znížiť náklady na chemickú ochranu rastlín na vašom podniku.

Dostupné sú štyri varianty čerpadiel. Zákazník si môže vybrať s troch výkonov piestovo-membránového čerpadla (265, 320 alebo 500 l/min) a jedného odstredivého čerpadla s označením PC700 (700 l/min). Základný objem nádrže je 3200 litrov, ale preferovanejším variantom je 4100 litrový objem nádrže.

Na výber je celý rad pneumatík a náprava s nastaviteľným rozchodom. Čo sa týka ramien, tak na výber sú hliníkové ramena so šírkou od 18m až do 38 m a odpruženie je možné len to prémiové = Equilibra.

Na výber sú rôzne varianty ovládania – s, aj bez ISOBUS systému. V spojení s GPS umožňuje automatické ovládanie sekcií, popr. i jednotlivých trysiek v klinoch. Model s ISOBUS systémom je možné kombinovať aj s kompatibilnými terminálmi iných značiek alebo priamo s terminálmi CCI 50, 200, 800 a 1200 od firmy KUHN. ISOBUS terminál možno zároveň použiť aj ako GPS navigáciu.

Tento ťahaný model je možné vybaviť aj systémom MULTISPRAY DUO, kde dochádza automaticky k prepínaniu medzi dvoma tryskami, alebo AUTOSPRAY. Systém AUTOSPRAY využíva pulznú moduláciu. Vďaka tomu dodržiava veľkosť kvapôčok bez ohľadu na pojazdovú rýchlosť a bez ohľadu na aplikáciu dávku. Veľkosť kvapôčok možno navyše počas jazdy cez terminál aj meniť. Postreky teda možno aplikovať vždy pri takom spektre kvapôčok, ktoré je doporučované jeho výrobcem. Účinnosť postreku je tak oveľa vyššia.

Systém Kuhn CCE (elektronická kontinuálna cirkulácia) vám umožňuje vypínať jednotlivé trysky samostatne pomocou GPS. Systém sa skladá z riadiacej jednotky a jednotlivých držiek trysiek, ktoré obsahujú elektromagnetický ventil. Jednotlivé držiaky trysiek tým pádom fungujú ako sekciové ventily. Takto vybavený postrekovač so záberom ramien 36 metrov vypína 72 sekcií pomocou GPS. Tým nám vzniká 9x väčšia úspora na úvratiach v porovnaní klasickým usporiadaním 36 m postrekovača s 8 sekciami.



Vďaka hliníkovým ramenám a polyesterovej nádrži sa jedná o veľmi ľahký postrekovač. Nádrž má navyše vlnolamy, čo výrazne zvyšuje komfort. Tiahlo postrekovača i náprava sú odpružené na silentblokoch a odpruženie ramien funguje (paralelogramový zdvih) aj počas jazdy. Náprava môže byť automaticky riadená, čím sa výrazne zlepšuje obratnosť na konci parcely.



1 Systém Multispray DUO; **2** ISOBUS terminál CCI1200, ktorý hravo zvláda variabilnú aplikáciu a mnoho ďalších funkcií.; **3** Na obrázku je vidieť systém AUTOSPRAY pri práci (pulzné vytváranie kvapkového spektra); **4** Systém AUTOSPRAY zabezpečuje aj vyrovnanie rozdielov dávkovania na úvratiach alebo pri obchádzaní prekážok.



Ťahaný postrekovač Kuhn Metris patrí do strednej rady ťahaných postrekovačov KUHN s objemom nádrže až 4100 l. Jedná sa o profi stroj, ktorý sa vyznačuje tým, že sa veľmi dobre chová za traktorom počas transportu aj na poli.



Riadenie nápravy TrackAssist.

max. zdvihová výška
9.65 m

max. hydraulický prietok
200 l/min

max. zdvihová výška
až do 4.1 ton

Motor
8 valce
141 Hp
(105 kW)

NewAg XL
MLT 841 / MLT 1041

Manitou predstavuje NewAg XL – modelový rad predovšetkým pre intenzívne pracovné nasadenie

Tieto stroje sú určené hlavne pre veľké poľnohospodárske podniky a farmy, bioplynové stanice, korporácie a podniky služieb

Pri konštruovaní bola použitá tá istá DNA, ako pri modeloch NewAg s ešte lepším komfortom, prevedením a efektívnosťou nákladov

NewAg XL modely prichádzajú s novou úrovňou výbavy PLATINUM



S XL KOMFORTOM

- Najtichšia kabína = **69 Db (A)**
- Jednodielne čelné sklo a optimálny „strešný“ výhľad hore
- Nové adaptívne vzduchom odpružené sedadlo: **-54% vibrácií** = menšia únava obsluhy



Zvyšuje sa kvalita vašej práce!
A znižuje sa zaťaženie pohybového aparátu

S XL VÝKONOM

- Motor dodáva maximálny krútiaci moment 602 Nm pri 1500 ot/min = **12% nárast!**
- Ťahová sila 32 t. Ideálne pre potreby farmy.
- Veľkosť palivovej nádrže sa zvýšila, ušetríte 13%



Zvyšujete produktivitu vášho stroja – máte kontrolu nad vašou spotrebou PHM

S EFEKTÍVNOSŤOU NÁKLADOV XL

- S výkonným motorom ušetríte 11% PHM
- Jednoduchý prístup ku komponentom – úspora času!
- Každý stroj je prostredníctvom telematiky vždy v spojení s výrobcom a so servisom. Ušetríte na servise!



Náš team sa zaviazal znížiť tzv. náklady vlastníctva – robiť vašu prácu jednoduchšou je naša priorita



Adaptívne vzduchom odpružené sedadlo:
-54% vibrácií



„Easy step“ – jednoduché nastupovanie/vystupovanie



„Comfort steering system“
komfortné riadenie
-40% otáčania volantom



Kamerový systém pre vyššiu bezpečnosť

VYBERTE SI SVOJU MANITOU výbavu



Rôzne úrovne výbavy

K trom existujúcim úrovňam výbavy (Classic, Premium, Elite) sme pridali novú, iba pre NewAg XL

Platinum: najvyššia výbava

Platinum je kombinácia posledných inovácií Manitou pre tých najnáročnejších

Jedinečná používateľská skúsenosť pre náročných zákazníkov

- Vyšší komfort
- Vyšší výkon
- Lepšia efektívnosť

PLATINUM

- Ac aptívne vzduchom odpružené vyhrievané sedadlo
- Hydraulické istenie náradia
- LED pracovné svetlá na ramene
- LED predné cestné svetlá
- Kamera na ramene
- Comfort Steering System
- Ecostop
- Automatický mazací systém



Kamera na ramene
+ 10% produktivita



Patentovaný joystick JSM
Menšie zaťaženie zápästia



Inteligentná hydraulika
Automatizované funkcie – menšia únava



Regeneratívna hydraulika
Nižšia spotreba PHM



ECOSTOP
Až -1500 EUR/rok



Automatický mazací systém
zníženie porúch

INOVÁCIE PRE VÁS!



INOVÁCIE MANITOU

Opcie v ponuke iba pre NewAg XL

Manitou vyvinulo sériu prevratných inovácií pre zlepšenie vášho komfortu, zlepšenie výkonu vášho teleskopického nakladača a zvýšenie efektívnosti nákladov.

Landini Serie 7 v novom designe



MOTOR

Traktory Serie 7 sú poháňané motorom FPT. Tento šesťvalec s objemom 6,7 litra využívajúci 24 ventilovú technológiu dosahuje výkon od 165 do 240 konských síl s prevýšením krútiaceho momentu až 40%. Systém POWER PLUS zaisťuje zvýšenie krútiaceho momentu pri špecifických podmienkach, napríklad pri práci s vývodovým hriadelom alebo pri použití traktora v doprave, až o 10%. Pre splnenie emisnej normy STAGE V je motor vybavený systémom DOC+Hi-SCR. Tento motor sa vyznačuje skvelými výkonnosnými parametrami, predovšetkým je to vysoký krútiaci moment a široká oblasť konštantného výkonu motora, je teda možné pracovať pri nižších otáčkach motora a dosahovať nízku spotrebu paliva. Možnosť variabilného odklopenia jednotlivých chladičov zabezpečí ich bezproblémovú údržbu a čistenie.

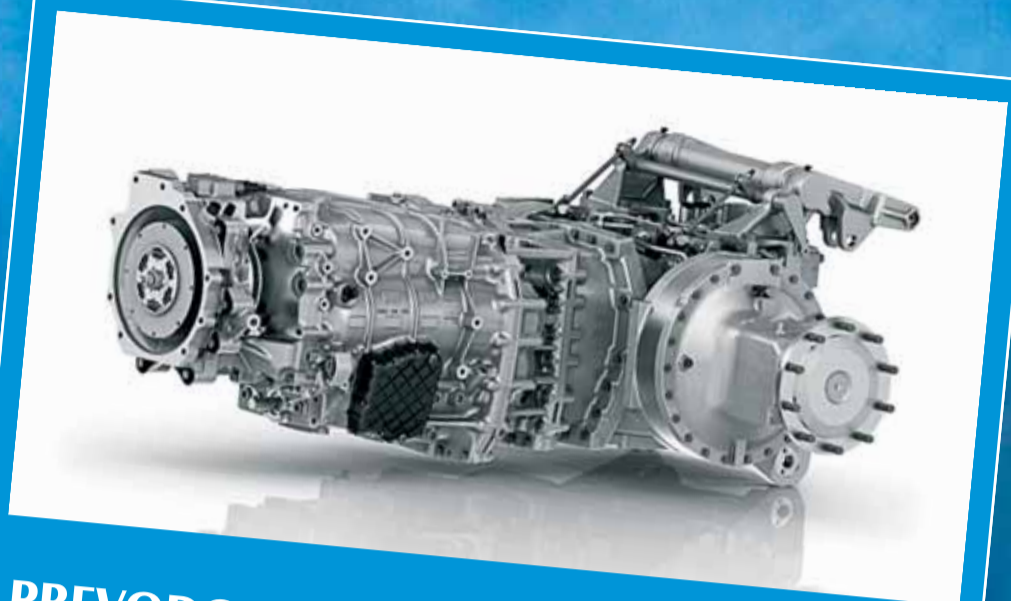

PREVODOVKA

Prevodovka CVT s označením V-Shift, od nemeckého výrobcu ZF, ponúka obsluhu až 4-rozsahy rýchlostí. V-Shift sa vyznačuje hlavne jednoduchým nastavením a ovládaním. Všetky potrebné parametre nastavíme cez 12-palcový dotykový display, ktorým je traktor štandardne vybavený.

- V-Shift prevodovku si môžeme nastaviť do 4 pracovných módov:
1. Auto Mode – riadiaca jednotka prispôbuje otáčky motora a prevodový pomer na základe zaťaženia traktora
 2. Manual Mode – obsluha nastaví otáčky motora pomocou ručného plynu. Riadiaca jednotka potom prispôbuje len prevodový pomer na dosiahnutie nastavenej pracovnej rýchlosti
 3. PTO Mode - obsluha nastaví otáčky motora pomocou ručného plynu. Riadiaca jednotka potom prispôbuje len prevodový pomer na dosiahnutie nastavenej pracovnej rýchlosti, avšak prioritou sa kladie na otáčky vývodového hriadeľa.
 4. Cruise Mode – toto nastavenie je určené na dopravu. Nastaví sa len maximálna rýchlosť, ktorú má traktor pri doprave dosiahnuť.



Landini



HYDRAULIKA

Srdcom hydraulického systému je axiálne piestové čerpadlo s maximálnym prietokom 123 l.min⁻¹. V rámci opcí je možnosť zvoliť čerpadlo s výkonom 160 l.min⁻¹. Traktor je možné vybaviť až 11 elektronicky ovládanými hydraulickými okruhmi. Zadný TBZ je tiež ovládaný elektronicky s možnosťou precíznej regulácie a má maximálnu zdvíhaciu kapacitu 9300 kg. Na želanie môže byť traktor vybavený čelnou hydraulikou so zdvíhacou kapacitou až 3500 kg.



VÝVODOVÝ HRIADEĽ

Zadný vývodový hriadeľ je ovládaný elektrohydraulicky s výmennou 6 alebo 21 drážkovou koncovkou a rýchlosťami 540Eco/1000/1000Eco min⁻¹. Elektronické ovládanie sa stará o hladké zapínanie vývodového hriadeľa pri práci s rôznymi druhmi pracovného náradia a príslušenstva. Na želanie môže byť traktor vybavený aj predným vývodovým hriadeľom.



KABÍNA

Nová štvorstĺpková kabína umožňuje vodičovi ovládať traktor s maximálnym pohodlím a komfortom. Je navrhnutá tak, aby poskytla obsluhu pohodlie pri dlhých hodinách práce. Vzduchom odpružená sedačka je vybavená úplne novou integrovanou multifunkčnou laktovou opierkou, ktorá v sebe nesie základné ovládacie prvky traktora. Na laktovej opierke sa nachádza aj 12-palcový dotykový displej. Úplne nová je tiež plnohodnotná sedačka spolujazdca s inovovaným systémom sklápania. Ergonomicky nastaviteľný volant, automatická klimatizácia, strešné okno, LED osvetlenie, pripojenie USB a Bluetooth, to všetko sú prvky, ktoré zaisťujú maximálny komfort pri práci s traktorom Landini Serie 7 V-Shift.



PREDNÁ NÁPRAVA

Landini Serie 7 V-Shift je vybavený nezávisle odpruženou prednou hnacou nápravou. Táto elektro-hydraulicky ovládaná náprava umožňuje zvýšenie dynamického prenosu výkonu na podložku a zároveň zlepšenie jazdného komfortu. Výsledkom je teda vysoká efektivita prevádzky traktora pri poľných prácach a zároveň vysoká bezpečnosť pri použití traktora v doprave. Ako doplnok pre nezávisle odpruženú prednú nápravu je možné použiť systém centrálneho mazania pre jednoduchú údržbu. Landini Serie 7 môže byť osadený systémom EazyGrip. Systém zabezpečuje zmenu tlaku v pneumatikách priamo z kabíny traktora pre zabezpečenie ideálnej trakcie pri práci.

Precízna sejba zeleniny



Požiadavky pestovateľov na znižovanie nákladov pri pestovaní zeleniny sa neustále stupňujú. Aj preto Monosem ako špecialista na sejbu zeleniny vyvinul výsevnú jednotku na sejbu zeleniny s označením MS V, ktorá je určená do tých najnáročnejších podmienok. Jej základ pochádza z dobre známeho výsevného vozíka na sejbu cukrovej repy MecaV4. Vozík je osadený narezávacím dvojdiskom a systémom Balancing pre presné držanie hĺbky.

Spôsoby sejby zeleniny:

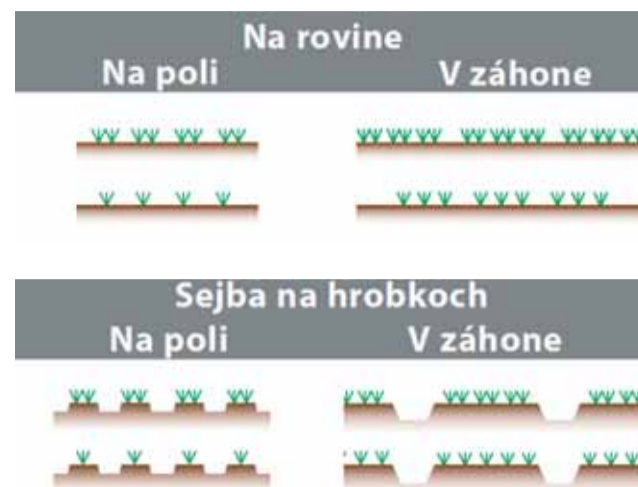

SEJBA ZELENINY PRE NAJNÁROČNEJŠÍCH:

Sejačky osadené výsevnými jednotkami MS je možné osadiť ISOBUS systémom SEEDDrive, ktorý zahŕňa aj hydraulický pohon sejačky.

Monosem ako jeden zo svetových lídrov v oblasti presnej sejby ponúka pre svojich zákazníkov riešenia, ktorými si výrazne uľahčujú svoje náročné pracovné dni. Jedným z týchto riešení je aj hyd-

raulický pohon prevodoviek výsevu s názvom Seed Drive. Hlavnou vlastnosťou Seed Drive je neustála možnosť nastavenia výsevku z kabíny traktora.

Kontrolný panel CS8000 umožňuje obsluhu kompletné ovládanie výsevu sejačky. Je napojený na riadiacu jednotku, ktorá je umiestnená na ráme sejačky. Prepojenie zabezpečuje kábel s 9-pinovým ISOBUS konektorom. Hydraulické nastavenie počtu jedincov SeedDrive je plne kompatibilné s traktormi, ktoré sú vybavené ISOBUS zbernicou ISO 11783.

Prihnojovanie pri sejbe zeleniny je možné zabezpečiť pomocou predného tanku Monosem FrontTank E-Drive. Ide o ISOBUS-ový zásobník na hnojivo s presným dávkovaním od 4-21 riadkov.



Sejačky Monosem MS je možné osadiť systémom aplikácie mikrogranulátov. Na obrázku verzia s novou variátorovou prevodovkou MicroDriveVM.



Možnosti konfigurácie výsevných jednotiek MS na sejbu zeleniny:

	Jednoriadok	Dvojriadok		Pás
Typ osiva				
Medziriadok	14 až 20 cm	20/25 cm alebo viac	20 cm a viac	26 cm a viac
Typ sekcie	MS B alebo B2	MS A alebo V	MS C	MS D alebo D2



18-riadková sejačka Monosem MS V pri sejbe zeleniny v náročných podmienkach.

Jednotka MS V určená do minimalizačných technológií spracovania pôdy pred sejbou zeleniny:



1. Predné samočistiace koleso o rozmere 285x65 zabezpečuje rovnomerné držanie nastavenej hĺbky sejby.
2. Predný dvojdisk rozreže pozberové zvyšky a pripraví tak pôdu na ideálne vytvorenie osivového lôžka.
3. Výsevná pätko vytvorí osivové lôžko, kde je následne uložené drobné osivo.
4. Liatinové prítlačné PRO koleso zabezpečuje prítlačenie osiva do lôžka a zabezpečí tak dobrý kontakt s vlhkou pôdou. Je to veľmi podstatné pre rovnomerné vschádzanie osiva.
5. 2" samočistace kolesá do tvaru písmen „V“ zatvoria vytvorenú brázdíčku.
6. Nastavenie pracovnej hĺbky je pomocou závitovej tyče. Balancing systém zabezpečí rovnomerné držanie hĺbky aj v horších podmienkach.
7. Výsevný mechanizmus MS je rovnaký na všetkých typoch výsevných jednotiek na zeleninu. Výmenou disku je možné zasívať rozsiahlu škálu osiva zeleniny (obaľované aj neobaľované).
8. Výsevná jednotka MS V ako jediná disponuje nastaviteľným prítlakom a zabezpečuje tak lepšie vnikanie do pôdy.
9. Výsevná jednotka MS V môže byť osadená elektromagnetickou spojkou. Každý vozík môže byť vypnutý priamo z kabíny manuálne alebo automaticky pomocou GPS.

Systém pracuje na základe údajov, ktoré vysielajú senzory výsevu a radar na snímanie rýchlostí. Údaje sa spracovávajú v riadiacej jednotke, ktorá vyhodnotí jednotlivé údaje a prispôbí prietok oleja a tým rýchlosť prevodoviek výsevu podľa daných podmienok. Pri tomto systéme úplne odpadá odchýlka spôsobená preklzom náhonových kolies. Tým je dosiahnutý požadovaný výsevok za každých podmienok.



Hlavné zložky systému:

SEED Drive

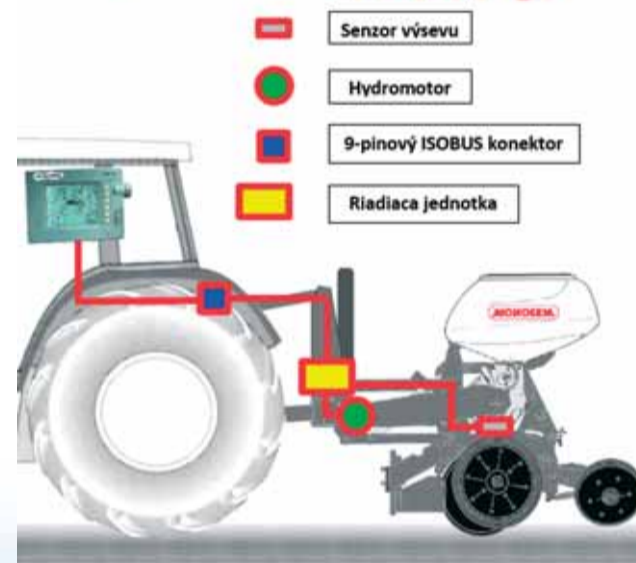

Traktory vybavený systémom ISOBUS nepotrebujú k ovládaniu kontrolný panel CS8000. Na ovládanie môžu využívať počítač, ktorý je súčasťou traktora.

Systém môže byť vybavený aj vypínaním jednotlivých riadkov pomocou elektromagnetických spojok. Ovládanie môže byť manuálne alebo pomocou GPS.

Variabilná sejba zeleniny s Monosem SeedDrive

Variabilná sejba plodín pomocou sejačiek Monosem so systémom SeedDrive už taktiež nie je problém. Keďže riadiaca jednotka S7000H spĺňa protokoly UT, TC-BAS, TC-SC a TC-GEO. Tým pádom vie riadiaca jednotka vypínať jednotlivé výsevné sekcie

pomocou GPS a variabilne siať na základe úrodových alebo živinových máp. Po jednoduchom načítaní spracovanej mapy je sejačka pripravená na variabilnú sejbu. Tento spôsob sejby výrazne šetrí vaše náklady. ■



Náhradné diely PÖTTINGER. Originál je len jeden



Firma MOREAU AGRI je dnes už stabilným partnerom firmy Pöttinger. Predané počty strojov si zaslúžia profesionálnu starostlivosť. O to sa postaráme my!!!

Náš odborne vyškolený personál vám vždy rád pomôže a poradí pri objednávkach a špecifikácii náhradných dielov. Naši pracovníci sú pravidelne školení a pracujú s on-line katalógmi náhradných dielov, čím dokážu v priebehu krátkeho času nájsť také riešenie, aby vaše stroje pracovali. Naša predajná sieť v rámci celého Slovenska vám ponúka rýchly prístup a tým i riešenia pre prevádzkovú spoľahlivosť strojov.

Sme si vedomí problémov spôsobených prestojom stroja a preto sa snažíme rýchlo reagovať a dodať požadovaný diel v čo najkratšom čase. V našom centrálnom sklade náhradných dielov je uložených niekoľko stoviek položiek rôznych náhradných dielov - od najmenších tesnení až po konštrukčné celky. Jedným kliknutím myši nájdeme najrýchlejšiu cestu do všetkých kútov Slovenska - 24 hodín denne, sedem dní v týždni.

Originálne diely Pöttinger zodpovedajú svojou špecifikáciou vašim strojom a sú zárukou najvyššej kvality. Diely s logom Pöttinger ponúkajú vysokú kvalitu spracovania, prevádzkovú spoľahlivosť a technickú dokonalosť, pre najvyššie požiadavky dané kvalitou strojov.

Naši pracovníci, ktorí vám určite radi pomôžu sú vám vždy k dispozícii:



Milan HABLÁK – sklad náhradných dielov Madunice • hablak@moreauagri.sk • 0905 739 583

Tešíme sa, že zákazníci, ktorí vlastnia i staršie stroje Pöttinger sa už dnes s radosťou na nás obracajú s ich požiadavkami. Náš sklad disponuje veľkým množstvom náhradných dielov, ale nezastupiteľná je i blízkosť výrobného závodu firmy Pöttinger, ktorý sa nachádza v neďalekom Rakúsku a s ktorým sme v neustálom spojení. „Kým si zákazník vypije u nás kávičku náš tím dokáže v priebehu niekoľkých minút ponúknuť vhodné riešenie, aby mohli stroje počas sezóny pracovať na maximálny výkon.“

Ale ponúkame i omnoho viac. V súčasnej situácii nemusíte nikam chodiť a pohodlne vybavíte všetko jednoducho a rýchlo z pohodlia domova, alebo vašej kancelárie. Presvedčte sa a kontaktujte našich oblastných predajcov, prípadne servisnú podporu. Nechajte všetko na nás a naši pracovníci vás navštívia a pomôžu s výberom správnych náhradných dielov



Michal TOMČALA – predaj ND a popredajná podpora • tomcala@moreauagri.sk • 0903 732919

Vo firme Moreau Agri pracujem už 18 rokov. „Za tú dobu sa už so zákazníkmi osobne poznáme a dokážeme priateľsky komunikovať, čo urýchľuje špecifikáciu dielov najmä počas sezóny. Veľmi ma teší, že už veľa zákazníkov spoznáva naše prednosti v dodávkach náhradných dielov od firmy Pöttinger a vždy sa na nás obracajú s ich požiadavkami.“



**Ing. Peter ŠÁRAI – Moreau Agri JUH s.r.o – sklad náhradných dielov MOREAU AGRI JUH s.r.o Želiezovce
sarai@moreauagrijuh.sk • 0903 732917**

„Môžem len potvrdiť to, čo už všetci dobre poznajú. Prevádzkovú spoľahlivosť strojov Pöttinger garantujú len originálne náhradné diely. Originálne ND prispievajú i k predĺženiu životnosti strojov.“ Originálne diely sa vám vždy vyplatia. Rozhodnite sa i vy pre originálne náhradné a opotrebitelné diely s logom štvorlístku!



Ing. Ján NESLUŠNAN – oblastný predajca ND a technická podpora • neslusan@moreauagri.sk • 0911 744959

Do tímu firmy Moreau Agri nastúpil v minulom roku. Vynikajúce skúsenosti so strojmi Pöttinger na pozícii mechanizátora v poľnohospodárskom podniku mu dnes dávajú garanciu profesionálneho prístupu. „Sám som ešte prednedávnom pracoval v poľnohospodárskom podniku a presne viem čo znamená rýchly servis a dodávka ND.“

Servisná podpora PÖTTINGER od firmy Moreau Agri s.r.o



Michal PIOVARČI – servisný technik

Michal má dlhoročné skúsenosti s poľnohospodárskou technikou. Viac ako 10 rokov pracoval na poľnohospodárskom podniku pod Tatrami ako mechanizátor, kde získal vynikajúce skúsenosti so strojmi Pöttinger na výrobu krmovín, ako i spracovanie pôdy v tých najťažších produkčných podmienkach. Dnes je súčasťou tímu servisných technikov vo firme Moreau Agri a keďže aj predtým mal skúsenosti so značkou PÖTTINGER zverili sme mu ju aby ju úspešne ďalej servisne rozvíjal. A Michal dodáva: „Dokonalé odovzdanie nového stroja a odborné zaškolenie je základom úspechu, preto sa poctivo snažíme pristupovať k zákazníkom a venovať im toľko času, koľko si dané stroje vyžadujú. Samozrejme popredajná starostlivosť, ktorú vieme v spolupráci s firmou Pöttinger ponúknuť je na vysokej profesionálnej úrovni.“

V prípade akýchkoľvek dotazov nás kedykoľvek kontaktujte. Tešíme sa na spoluprácu!

Váš team MOREAU AGRI



Autori: Silvia Blahová, Peter Poliak, Lukáš Velčický. V prípade otázok, dotazov, návrhov ... nás prosím kontaktujte na emailovej adrese: info@moreauagri.sk

MOREAU AGRI spol. s r.o., Družstevná 616/13, 922 42 Madunice

tel.: +421 33 7435 728, fax: +421 33 7434 328, www.moreauagri.sk, e-mail: moreauagri@moreauagri.sk

MOREAU AGRI JUH s.r.o., SNP 59, 937 01 Želiezovce – tel.: +421 36 7713 064, fax: +421 36 7713 064, www.moreauagrijuh.sk

**Želiezovce 0911 959 744 ▪ Trenčín 0903 723 699 ▪ Žilina 0901 913 478 ▪ Rožňava 0911 220 855 ▪ Michalovce 0911 220 855 ▪ Trnava 0903 713 328
N. Zámky 0911 959 744 ▪ Dunajská Streda 0903 208 800 ▪ B. Štiavnica 0903 208 300 ▪ Prešov 0901 914 478 ▪ Bratislava 0903 713 328**